



Tutudo

*Un espectáculo de teatro familiar con música en directo,
títeres, magia y mucho amor de*

CALLEJEATRO

Todo sucede en un centro de huevos cualquiera. Simón cuida, educa, alienta y protege a un grupo de huevos muy diversos que representan distintas miradas. Cada uno con pasado bien distinto, con un presente compartido y con un futuro más bien incierto. TUTUDO es una historia de lucha por la vida y de superación de la adversidad. Es una ventana que se abre para poder volar, caerse y volver a revolotear por la vida.

CONTACTO

Tf: 659.662.053 / 615.555.888

Embolicarte.scoop@gmail.com

callejeatro@gmail.com

Con el apoyo de:



Tutudo

FICHA ARTÍSTICA

Idea original, texto y dirección:	Sergio Marzo
Intérpretes:	Sergio Marzo y David Aznar
Música:	David Aznar
Escenografía:	Rebeca Pena
Vestuario:	Obsidiana Atelier
Diseño publicidad:	Womba Estudio
Fotografía:	Miguel Sanz
Video:	Oshito Audiovisuales
Iluminación:	Julio Sebastián
Producción:	Embolicarte S.Coop
Distribución:	Pascual Herrera

FICHA TÉCNICA

Origen:	Zaragoza
Público:	Familiar 3 -99 años
Duración:	52 minutos
Tiempo montaje:	2 ½ hora
Tiempo desmontaje:	1 ½ hora
Iluminación y sonido:	Adjuntamos rider y plano
Medidas espacio escénico:	Mínimo 8x5metros. Idóneo 9x6 metros.



CONDICIONES ECONÓMICAS HASTA 400KM DESDE ZARAGOZA

PRECIO ESPECIAL PROMO 2.021: (1 PASE): 1.280€ + IVA

PRECIO PARA 2 PASES EN EL MISMO DÍA: 1.920€ + IVA

(Gastos de transporte, alojamiento y dietas incluidas)

A otros destinos superiores a 400km: Consultar

CONÓCENOS MÁS

VIDEO PROMO DE TUTUDO: [VIDEO](#)

WEB CALLEJEATRO: <https://callejeatro.com/>

FACEBOOK CALLEJEATRO: <https://www.facebook.com/callejeatro>



SINOPSIS DEL ESPECTÁCULO

Simón cuida, educa, alienta, protege a un grupo de huevos muy diversos que representan distintas miradas. Huevos que superan la adversidad, que se dejan llevar por la magia del aprendizaje alentados por el poder de la búsqueda de su propia identidad.

La llegada de TUTUDO va a ser todo un hito en la casa. Su inocencia, su frescura y su verdad suponen la chispa que genera un fuego que alimenta los corazones. El viaje que iniciará Tutudo será inspiración para el resto de compañeros y de aquellos que conozcan su historia.

Es escena, un actor acompañado de las notas musicales de un músico acordeonista. Ambos acariciarán cada instante para atravesar cada cáscara, cada pluma, cada poro de la piel. En TUTUDO se habla de valores, de lucha, de resiliencia, de amor a la vida.

TUTUDO es un espectáculo de teatro con manipulación de títeres y objetos con elementos de magia y con música en directo para público familiar.

OBJETIVOS:

- Pretende visibilizar a todas aquellas personas que, en algún momento de su vida, han conseguido superar la adversidad ayudadas por otras personas.

- Busca concienciar acerca de la importancia de fomentar una infancia sana, una crianza respetuosa y la importancia del apego para el posterior desarrollo del niño.
- Reconocer la importante labor de los agentes sociales que intervienen con niños y niñas en situación de riesgo social, dentro del sistema de protección de menores.
- Quiere dar un mensaje positivo de superación de la adversidad, es una llamada al respeto hacia el otro, de lucha, de amor.

Lunes 22 de febrero de 2021 | Heraldo de Aragón

CRÍTICA DE TEATRO

Joaquín Melguizo

Aprendiendo a volar

La compañía zaragozana Callejatro, ha presentado en el Teatro Arbolé, 'Totudo', un espectáculo para público infantil, que aúna interpretación y música en directo, para contar una historia que habla «de lucha por la vida, de aprendizaje y de superación de la adversidad.» Simón, es el encargado de un centro de acogida de huevos. Allí cuida, protege y enseña a un grupo de diversa procedencia. Hay huevos africanos, aragoneses... Todos

tienen algo en común: han dejado su lugar de origen en busca de mayores oportunidades y un futuro mejor. Simón les imparte talleres para el aprendizaje -romper el cascarón, cacareo, vuelo...- y les lee la prensa -Diario Libre de Huevos- para que estén al tanto de lo que ocurre en el mundo. Un día llegará un nuevo inquilino, un enorme huevo, de cuyo interior nacerá Totudo.

La propuesta resulta atractiva, funciona bien y tiene un aire de acogedora frescura que le hace conectar con facilidad con el público menudo y también con el grande. La escenografía -construida con cajas de madera para fruta y madejas de estopa- es original, cálida, funcional y esconde pequeñas sorpresas, como el cajón que se transforma en gallo. Crea un espacio amable y grato para el desarrollo de una fábula imaginativa, particular y con contenido. Se juega con el lenguaje,

con las palabras y se involucra a los espectadores en el juego. El vestuario suma y la música en directo también. Pero el principal valor de 'Totudo', está en el buen hacer de Sergio Marzo, que construye con convicción, desparpajo y simpatía un encantador personaje que se mete al público en el bolsillo. Alguna duda despierta la escena del globo terráqueo. No solo porque hace que el ritmo y el clima se resienta, sino porque en un relato que se desarrolla como un juego, con frescura naturalidad, esa escena se antoja algo forzada y suena demasiado a «colocar» el mensaje.

'TOTUDO' ★★★

Idea original: Sergio Marzo. **Producción:** Callejatro/Embollicarte. **Actor:** Sergio Marzo. **Música:** David Aznar. **Escenografía:** Rebeca Pena. **Vestuario:** Obsidiana Atelier. **Música:** David Aznar (Vegetal Jam). **Dirección:** Sergio Marzo. Teatro Arbolé. 20 de febrero de 2021.

- 1 al 3 Frontal amber
- 5 silla
- 6 al 7 Amber 1 lado
- 8 Contra amber (frente)
- 9 contra verde (masa)
- 10 11 12 azul contra
- 13 musica
- 14 musica
- 15 silla
- 16 silla
- 17 silla
- 18 palangana
- 19 contra corazon
- 20 corazon
- 21 silla

- 204- Amber sueno
- 201 -Azul claro
- 110 -Azul
- 106 - rojo
- 128 - morado

TUTUDO

CALLEJETEATRO

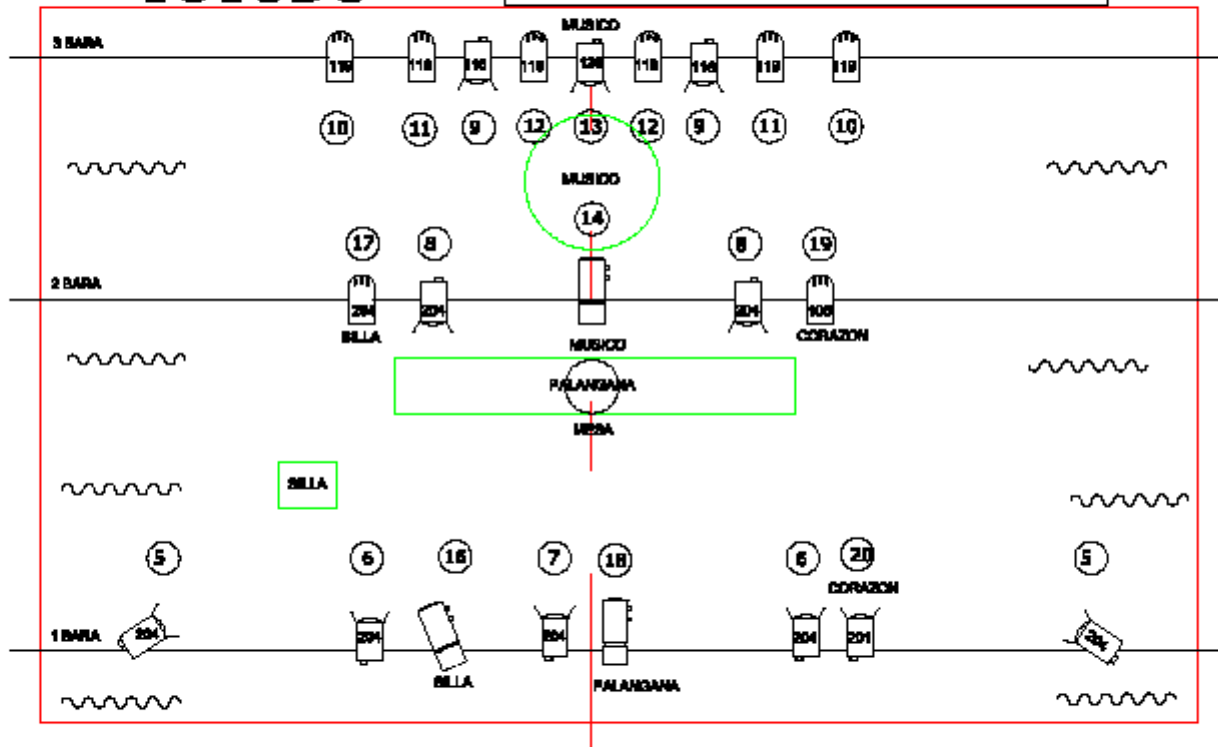

FRONTAL

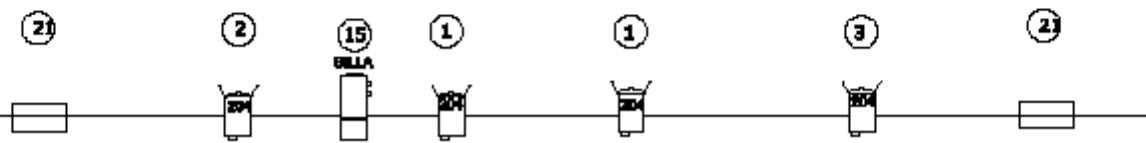

RIDER TÉCNICO DE TUTUDO

Sistema PA. Adecuado a las dimensiones del recinto y público asistente

Mesa de Control: El mínimo necesario es una mesa de 4 canales, 1 de ellos con alimentación phantom de 48V.

Necesidades:

- 2 Pie de micro jirafa
- 1 micro shure 57
- 1 micro de condensador
- 2 cables jack jack
- 2 cables XLR
- 1 regleta de 3 enchufes

Backline:

- 1 silla sin reposabrazos

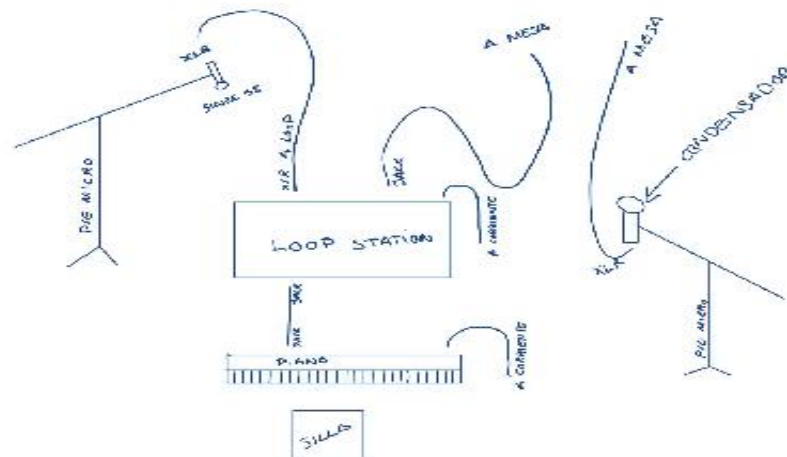



Somos una compañía zaragozana que surge en el año 2.000 de la inquietud y la necesidad de acercar las Artes Escénicas a todo tipo de colectivos. Una compañía basada en el circo, el teatro, la animación y la educación como medio de difusión y de crecimiento personal y profesional.

Nuestros espectáculos están pensados para un público familiar sin despegar al público infantil del adulto porque creemos necesario una convivencia e implicación conjunta por ello en las dramaturgias de los espectáculos siempre hay una parte social y educativa filtrada a través del juego y la animación con la complicidad participativa de tod@s.

NUESTRO CAMINO:

- ▶ Cursos de teatro de calle y circo en Institutos, casas de juventud, colegios, centros de mayores, centros de menores de Aragón.
- ▶ Participación en festivales: GAIRE (Teruel), Enciso (La Rioja), Pantival de Festicosa (Panticosa), Leonor Festival (Soria), Imaginaria (Binéfar), Carabolas (Bronchales), Faurart(Faura) Tales (Castellón), Vall d'Uxó (Castellón), A la Fresca (Molina de Aragón).
- ▶ Participación en Cabalgatas de Reyes, Pasacalles de Carnaval y Desfiles en Zaragoza y Teruel.
- ▶ *Actores infiltrados, talleres y producciones a medida o " a la carta" de eventos como dinamizadores o presentadores de galas y congresos.*
- ▶ Actuaciones en más de 300 municipios de Aragón, Soria, Navarra y La Rioja.

CONTACTO:

TF: 659.662.053 - 615.555.888 - 610.898.658

embolicarte.scoop@gmail.com

callejeatro@gmail.com

www.callejeatro.com



Rebeca Pena Faro

Lleva casi la mitad de su vida dedica a las artes escénicas. Técnica Superior en Animación sociocultural, 1996-1998; sus técnicas formativas han sido los zancos, malabares, animación y clown. Poco a poco fue ampliando su formación estudiando cursos de teatro, voz, música, ritmos, danza y circo.

Ha trabajado con: COMPAÑÍA D'AMBULANTS (Girona), XARXA TEATRE (Castellón), PAI, ARTEA, TITIRITEROS DE BINEFAR (Aragón) y COPRODUCCIONES CON ZARAGOZA CULTURAL... En la actualidad integra todas sus técnicas en sus propios proyectos artísticos educativos y teatrales con Callejeatro.

Sergio Marzo Paricio

Creció en diversas compañías aragonesas; Jeribeque, Romperlanzas, La Rueda teatro, Artea o Teatro del Temple, Templanza. Se especializa en clown con Philippe Gaulier, Darío Levín y Pep Vilá; y en Comedia dell'arte con Mario González y Carlo Bosso. Apasionado de los títeres, se forma con Natacha Belova, Duda Paiva, Zero en conducta y Puppets In Transit. Educador social, trabajador social, Teatro y Educación en el Institut del Teatre de Barcelona, Muñecoterapia con Puppets In Transit. Docente en Máster de Terapias Artísticas y Creativas en el Instituto Superior de Estudios Psicológicos en Madrid y Barcelona. Docente en cursos de terapias artísticas y expresivas en la Universidad de Zaragoza y Teruel, en Asociación Aragonesa de Psicopedagogía. En la actualidad creador, educador y actor de Callejeatro.

- *Somos una compañía constituida como empresa cumpliendo con todos los requisitos legales de la seguridad social y la hacienda pública española; con seguro de responsabilidad civil, certificado negativo de delitos sexuales y el protocolo de riesgos laborales.*
- *Ofrecemos el servicio de asistencia y apoyo a la preparación de los pertinentes protocolos que conlleva la exhibición de un espectáculo: cómo acomodar al público, establecer las distancias de los asientos, cómo desalojar al público al finalizar, qué indicaciones dar...etc.*

**LA CULTURA ES UN DERECHO
LA CULTURA ES SEGURA
NOSOTROS SOMOS CULTURA**